

**Regulamin Ramowy**  
**Championat 2024 Super Sprint**



**Organizator:**

Automobilklub Jurajski  
ul. Marszałka Ferdynanda Focha 19/21  
42-217 Częstochowa



## Spis treści

Championat 2024 Super Sprint.....	1
1.Ustalenia ogólne.....	3
2.Kalendarz imprez Championatu.....	3
3.Zgłoszenia i wpisowe.....	3
4.Podział na klas.....	3
5.Wytyczne techniczne dotyczące nadwozi i szyb.....	4
6.Opony.....	5
7.Załoga.....	6
8.Odpowiedzialność organizatora.....	6
9.Dyscyplina podczas zawodów.....	6
10.Klasyfikacja i nagrody.....	6
10.1.Punktacja w poszczególnych rundach.....	6
10.2.Nagrody w poszczególnych rundach.....	6
10.3.Klasyfikacja roczna Championatu.....	7
10.4.Pozostałe zasady.....	7
10.5.Tytuły i nagrody.....	7
11.Postanowienia końcowe.....	7

## 1. Ustalenia ogólne

Championat jest własnością Automobilklubu Jurajskiego. Automobilklub Jurajski z siedzibą w Częstochowie przy ul. Focha 19/21 jest członkiem rzeczywistym Polskiego Związku Motorowego.

Celem organizacji Championatu jest umożliwienie kierowcom amatorom podniesienia umiejętności kierowania pojazdem, promowanie sportów motorowych i bezpieczeństwa w ruchu drogowym.

Poszczególne rundy Championatu będą organizowane w oparciu o niniejszy regulamin ramowy oraz:

- Międzynarodowy Kodeks Sportowy FIA (MKS) wraz załącznikami,
- Regulamin Sportowych Rajdów Regionalnych FIA (Regulamin Sportowy) wraz z załącznikami,
- Regulamin Amatorskich Imprez Sportowych (AIS),
- Regulamin Ochrony Środowiska w Sportach Motorowych,
- Ustawa „Prawo o ruchu drogowym”,
- Regulamin uzupełniający zawodów.

## 2. Kalendarz imprez Championatu

W sezonie 2024 mogą się odbyć minimalnie 4 rundy Championatu :

- 6 kwietnia I Championat 2024 Super Sprint Wyrazów
- 11 maj II Championat 2024 Super Sprint
- 8 czerwca III Championat 2024 Super Sprint
- 3 sierpnia IV Championat 2024 Super Sprint

## 3. Zgłoszenia i wpisy

Szczegóły dotyczące procedury zgłoszeń, wysokości wpisu oraz reklamy obowiązkowej precyzował będzie regulamin uzupełniający zawodów. Maksymalne podstawowe wpisy na rundy Championatu może wynieść 300 zł.

## 4. Podział na klasy

1	Do 1150 cm <sup>3</sup>
2	Powyżej 1150 cm <sup>3</sup> do 1400 cm <sup>3</sup>
3	Powyżej 1400 cm <sup>3</sup> do 1600 cm <sup>3</sup>
4	Powyżej 1600 cm <sup>3</sup> do 2000 cm <sup>3</sup>
5	Powyżej 2000 cm <sup>3</sup>

RallyN3	Seryjne modele samochodów lub zmodyfikowane zgodnie z <i>Przepisami Szczegółowymi dla Samochodów Grupy PZM RN</i> dla RallyN. Dokument wraz z listą dopuszczonych modeli samochodów do pobrania ze strony: <a href="https://pzm.pl/regulaminy/rajdy">https://pzm.pl/regulaminy/rajdy</a> . Przykładowe modele samochodów: KIA Picanto II/III 1.2, Peugeot 208 I 1.2, Renault Twingo II 1.2. Lista dopuszczonych samochodów może być aktualizowana.
GOŚĆ	Zawodnicy z aktualną ( <b>wznowioną</b> ) w roku bieżącym lub poprzednim licencją kierowcy sportu samochodowego (z wyjątkiem kartingowej oraz „N-Drift”)

Klasa GOŚĆ nie jest klasyfikowana w Championacie, a jedynie jako oddzielna klasa w każdej rundzie.

Samochody posiadające silnik z doładowaniem zostaną dopuszczone w klasie pojemnościowej wynikającej z pomnożenia nominalnej pojemności silnika:

- z zapłonem ZI x współczynnik 1,7
- z zapłonem ZS x współczynnik 1,5 (diesel)
- Wankla x współczynnik 1,8

## 5. Wytyczne techniczne dotyczące nadwozi i szyb

### Nadwozie:

- Oryginalne elementy karoserii mogą zostać zastąpione innymi, które:
  - częściami zamiennymi o identycznym kształcie i wykonane z tego samego materiału lub stali,
  - występują w homologacji FIA danego samochodu.

Samochody w których elementy karoserii zostały zastąpione kompozytowymi (włókna szklane lub węglowe, Kevlar, etc.) lub z tworzyw sztucznych i nie spełniają warunków punktu a) będą klasyfikowane wyłącznie w klasie GOŚĆ

- Wzmocnienia dachu nie mogą być modyfikowane ani usuwane.
- Wzmocnienia drzwi mogą być usunięte, tylko pod warunkiem zastosowania niepalnych, kompozytowych paneli drzwiowych o minimalnej specyfikacji jak na rysunku 255-14.

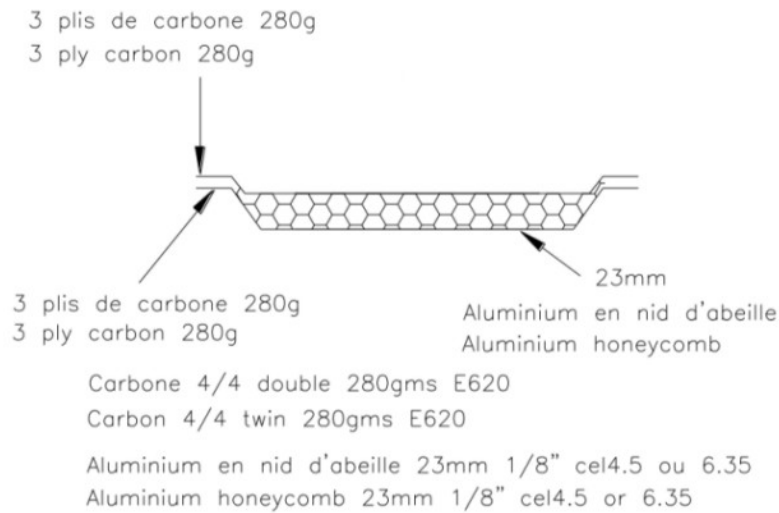

#### 255-14

Jeżeli wzmocnienia drzwi nie zostały usunięte lub zmodyfikowane, oryginalne panele drzwiowe mogą być zastąpione następującymi wykonanymi z:

- arkusza metalu o grubości przynajmniej 0.5 mm,
- włókna węglowego o grubości przynajmniej 1 mm,
- innego solidnego i niepalnego materiału o grubości przynajmniej 2 mm,

Panele te muszą zakrywać cały otwór w drzwiach powstały w wyniku usunięcia oryginalnego panelu.

#### Szyby:

- Oryginalna szyba przednia musi być wykonana ze szkła klejonego i może być zastąpiona wyłącznie szybą występującą w homologacji FIA danego samochodu.
- Oryginalne szyby boczne i tylna mogą zostać zastąpione innymi pod następującymi warunkami:
  - poliwęglanowe,
  - ta sama przezroczystość, co szyb oryginalnych,
  - minimalna grubości 4 mm.

## 6. Opony

W klasach GOŚĆ zezwala się na stosowanie opon bez homologacji drogowej, z wyjątkiem opon typu pełen slick. W pozostałych klasach załoga może korzystać wyłącznie z opon posiadających homologację drogową E dopuszczonych do ruchu drogowego przez ustawę Prawo o Ruchu Drogowym.

## 7. Załoga

Załogę stanowią kierowca i pilot. W dniu imprezy kierowca musi posiadać ważne uprawnienia do kierowania samochodem (prawo jazdy kategorii B), a pilot ukończone 18 lat.

## 8. Odpowiedzialność organizatora

Organizator nie przyjmuje na siebie odpowiedzialności za szkody wynikłe podczas trwania AIS, zarówno w stosunku do załóg i ich sprzętu, jak i spowodowane przez nich szkody i straty w stosunku do osób trzecich i ich mienia. Przed faktem podpisania zgłoszenia zawodnicy wyrażają zgodę na wykorzystanie ich wizerunku w mediach.

## 9. Dyscyplina podczas zawodów

ZSS/Sędzia Główny (SG) może ukarać załogę za brak dyscypliny sportowej. Za niesportowe zachowanie lub niezastosowanie się do poleceń ZSS/SG, Dyrektora zawodów lub innych osób funkcyjnych punktami karnymi, a w przypadkach drastycznych — wykluczenie z zawodów.

## 10. Klasyfikacja i nagrody

### 10.1. Punktacja w poszczególnych rundach

Zwycięzcą każdej klasyfikacji będzie uczestnik, który osiągnie najkrótszy czas. Uczestnik, który zdobędzie drugi w kolejności czas zajmie drugą pozycję itd. W przypadku takiego samego czasu o zdobytym miejscu zdecydują wyniki prób sportowych w następującej kolejności: próba – 1, próba – 2, próba – 3 itd. Przy dalszej równości wynik zaliczony będzie ex aequo. W sezonie 2024 będzie prowadzona klasyfikacja roczna w klasach z przyznaniem na koniec tytułu CHAMPIONA 2024 na uroczystej GALI (w terminie podanym przez organizatora) po zakończeniu wszystkich rund.

Natomiast bez tytułu CHAMPIONA w klasyfikacji generalnej.

Tytuł Championa jedynie w klasach (bez klasy GOŚĆ) 1, 2, 3, 4, 5, Rally „N3” bez klasyfikacji generalnej. Punktacja zgodnie z tabelą:

Zajęte miejsce:	1	2	3	4	5	6	7	8	9	10	11	12	13	14	15
Punkty:	25	22	19	16	14	12	10	8	7	6	5	4	3	2	1

### 10.2. Nagrody w poszczególnych rundach

Za 1, 2, 3 miejsce w każdej klasie - po 2 puchary, statuetki lub medale. Lista pozostałych nagród, o ile takie wystąpią zostanie podana do wiadomości na oficjalnej tablicy ogłoszeń.

### 10.3. Klasyfikacja roczna Championatu

W klasyfikacji rocznej zostaną uwzględnieni uczestnicy, którzy zostali sklasyfikowani w przynajmniej dwóch rundach Championatu. W klasyfikacji rocznej w przypadku rozegrania 4 rund odliczeniu podlegała będzie 1 runda z najmniejszą ilością punktów.

### 10.4. Pozostałe zasady

Nie będzie prowadzona klasyfikacja roczna klasy GOŚĆ. W przypadku uzyskania przez dwie lub więcej załóg identycznej ilości punktów do klasyfikacji rocznej, o ich miejscach zdecyduje większa ilość lepszych miejsc. Gdyby nadal brak było rozstrzygnięcia klasyfikacji, o kolejności zadecyduje lepsze miejsce uzyskane w pierwszej rundzie cyklu.

### 10.5. Tytuły i nagrody

W Championacie w finale zostaną nadane następujące tytuły za zajęcie:

- I miejsca w klasie na koniec sezonu uczestnik otrzyma tytuł Championatu danej klasy,
- II miejsca w klasie na koniec sezonu uczestnik otrzyma tytuł I wicemistrza Championatu danej klasy,
- III miejsca w klasie na koniec sezonu uczestnik otrzyma tytuł II wicemistrza Championatu danej klasy.

Za zajęcie I, II i III miejsca w klasie na koniec sezonu załoga otrzyma po 2 puchary, jeżeli przez cały sezon załoga startowała w tym samym składzie. W innym przypadku tylko kierowca będzie objęty klasyfikacją i otrzyma 1 puchar. Ewentualne przypadki szczególne związane ze stosowaniem niniejszego przepisu rozstrzygać będzie organizator na pisemny wniosek zainteresowanego. Organizator może przekazać dodatkowe nagrody. Takowe nagrody w klasyfikacji rocznej będą przyznane w przypadku sklasyfikowaniu w danej klasie minimum 5 załóg ich rodzaj podanie do wiadomości w specjalnym komunikacie organizatora na koniec sezonu. W przypadku rozegrania mniej niż 2 rund tytuły nie zostaną przyznane. Nagrody nieodebrane przechodzą na własność organizatora.

## 11. Postanowienia końcowe

Ostateczna interpretacja regulaminu należy do organizatora cyklu. Każdy Uczestnik zobowiązany jest stosować zasady antydopingowe i antyalkoholowe opisane w zał. A i C do MKS oraz przeciwdziałać zjawiskom dyskryminacji i korupcji.

Romuald Nowakowski  
Prezes Automobilklubu Jurajskiego

Zatwierdzono w dniu 10.03.2024